

# PENSILINA IN POLICARBONATO ALVEOLARE TRASPARENTE

MADE  
IN ITALY

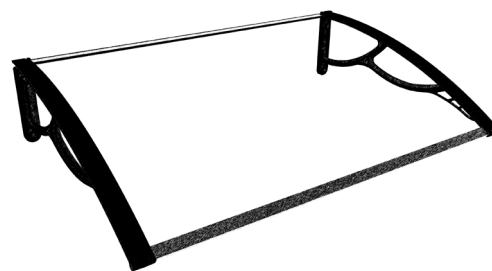
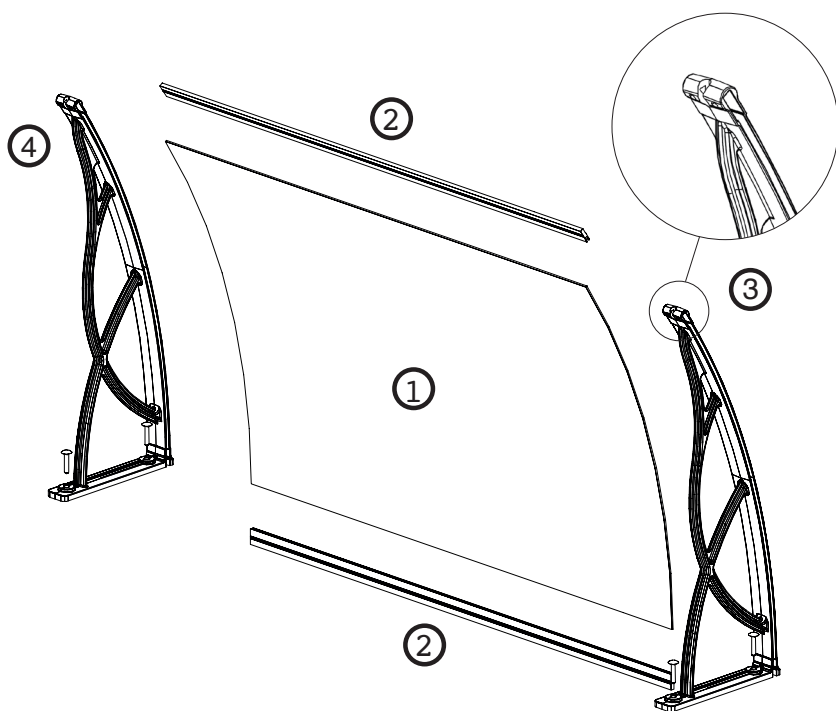

FOGL012

## IT. ISTRUZIONI DI MONTAGGIO

1. Togliere la pellicola protettiva dalla lastra di polycarbonato;
2. Inserire la lastra di polycarbonato nel profilo in alluminio anteriore e posteriore;
3. Inserire la lastra nelle apposite guide presenti nelle staffe in plastica. Fissare la lastra mediante le viti in dotazione, dove indicato in figura 3;
4. Eseguire la stessa operazione anche con la seconda struttura in plastica;
5. Fissare la pensilina al muro utilizzando le viti e i tasselli in dotazione.

## IT. MANUTENZIONE ED AVVERTENZE

- Pulire la lastra strofinandola con panni morbidi ed utilizzando esclusivamente detersivi e/o detersivi neutri;
- Si raccomanda di evitare il contatto della lastra con solventi aggressivi, aromatici quali candeggina o agenti a base di soda e con qualsiasi cosa che possa graffiare.

## EN. INSTRUCTIONS

1. Remove the protective film from the polycarbonate;
2. Insert the polycarbonate sheet into the aluminium profile;
3. Slide the screen in the lateral holder of the polymer structure and tight them with the supplied screws in the predisposed holes in the corners;
4. Repeat the operation on the other polymer structure;
5. Hang the canopy on the wall using the screws and the bolts supplied.

## EN. MAINTENANCE AND WARNINGS

- Clean the screen with a soft cloth using only neutral detergents;
- Don't use aggressive, aromatic solvents such as bleach or soda based agents or anything that might scratch the Polycarbonate.

## ES. INSTRUCCIONES DE MONTAJE

1. Retire la película protectora del polycarbonato.
2. Introducir la pantalla en los perfiles de aluminio delantero y trasero;
3. Introducir la pantalla en las ranuras de la estructura de plástico y fijarla con los dos tornillos en la parte interior cerca de la pantalla;
4. Efectuar la misma operación con la segunda estructura de plástico;
5. Fijar la marquesina a la pared utilizando los tornillos y tacos suministrados.

## ES. MANTENIMIENTO Y ADVERTENCIAS

- Limpiar la pantalla utilizando un paño suave y empleando exclusivamente detergentes y/o jabones neutros;
- Se aconseja evitar el contacto de la pantalla con disolventes agresivos, aromáticos (como la lejía) o agentes a base de sosa, así como con cualquier objeto que pueda rayar el polycarbonato.

## FR. NOTICE DE POSE

1. Retirez le film protecteur du polycarbonate;
2. Insérer la plaque dans le profil en aluminium frontal et postérieur;
3. Insérer la plaque dans l'espace dédié de la structure en plastique et fixer dans la partie interne avec les deux vis en dotation;
4. Effectuer la même opération avec l'autre support plastique;
5. Fixer le hangar au mur en utilisant les vis et les chevilles fournies.

## FR. ENTRETIEN ET PRÉCAUTIONS D'USAGE

- Nettoyez la plaque avec un détergent neutre en utilisant un chiffon doux;
- Nous vous recommandons d'éviter le contact de la plaque avec des solvants agressifs, à base de soude ou de javel et autres produits abrasifs qui pourraient rayer la plaque de polycarbonate.

## DE. MONTAGEANLEITUNG

1. Entfernen Sie den Schutzfilm vom Polycarbonat;
2. Legen Sie die Scheibe in das untere und obere Aluminiumprofil ein; Sie diese mit den entsprechenden Schrauben fest;
3. Setzen Sie die Scheibe in die Fugen der Kunststoffschienen ein und befestigen Sie diese mit 2 Schrauben an der Innenseite der Scheibe;
4. Führen Sie den gleichen Vorgang auch mit der zweiten Kunststoffschiene durch;
5. Hängen Sie das Vordach an der Wand mit den Schrauben und die mitgelieferten Schrauben.

## DE. WARTUNG UND WARNHINWEISE

- Reinigen Sie die Scheibe, nur mit neutrale Reinigungsmittel und mit weichen Tüchern abreiben;
- Es wird empfohlen, aggressive Lösungsmitteln wie Soda, Scheuer oder Bleichmittel zu vermeiden, um die Polycarbonat-Scheibe von Kratzern zu schützen.



by



Pontarolo Engineering S.p.A.

Via Clauzetto, 20 - 33078  
San Vito al Tagliamento (PN) - Italy  
+39 0434 857010 / info@onek.biz  
www.onek.biz

## KIT COMPLETO PER IL MONTAGGIO DELLA PENSILINA

ATTREZZI CONSIGLIATI: Trapano a percussione - Martello (300 gr) - Cacciavite a intaglio e a croce. Brugola e chiave inglese.

Disegno	Pz	Descrizione	Disegno	Pz	Descrizione
	2	Bracci in plastica		1 kit	Kit di viti e tasselli
	1	Lastra in Policarbonato alveolare		1 kit	Libretto istruzioni
	2	Profili in alluminio			

**ATTENZIONE:** il bordo anteriore della pensilina montata risulta essere più basso rispetto a quello posteriore. Pertanto, controllare la giusta predisposizione ed esecuzione dei fori al muro. Qualora l'infisso avesse l'apertura verso l'esterno ed i fori eseguiti non fossero nella giusta posizione, l'infisso non avrebbe una corretta apertura.

### NORME E AVVERTENZE GENERALI PER MONTAGGIO E UTILIZZO DEL PRODOTTO

- Lavare il prodotto con una soluzione detergente non aggressiva per non provocare danni alle superfici plastiche. Non utilizzare spazzole dure o detersivi abrasivi.
- Fine vita del prodotto: smaltire il prodotto secondo la normativa vigente.
- Danni causati da utilizzo non corretto, uso inappropriato, uso di forza, negligenza o montaggio non seguito in conformità con il manuale d'istruzioni, provocano la decadenza della garanzia del produttore.
- Il manuale è redatto in italiano. In caso di traduzioni che presentino incongruenza o dubbi, verificare il documento originale.

Nell'atto dell'installazione, tenere presente che una volta assemblata, la parte frontale della pensilina sarà più bassa della parte posteriore;

Le viti e i tasselli compresi nella confezione sono selezionati per pareti generiche. Verificare che i materiali siano compatibili con la parete prescelta per l'installazione;

Per una migliore aderenza del prodotto, si consiglia l'applicazione di silicone tra la parete ed il profilo posteriore;

La presente pensilina è concepita come protezione da sole e pioggia per porte e finestre. Qualsiasi uso differente del prodotto è da considerarsi improprio;

In caso di forti nevicate, rimuovere la neve dalla superficie;

Non appoggiare o appendere carichi alla pensilina;

Il prodotto non è un gioco: tenere fuori dalla portata dei bambini in fase di installazione ed uso;

Assemblare secondo quanto indicato nel foglio di istruzioni.

Once assembled, the front part of the canopy will be lower than the back part. Take it into account and check the opening of the doors/windows before the installation;

The screws and the pugs for fixing the canopy to the wall are dedicated to generic walls. Check if the materials are compatible with the wall chosen for the installation of the canopy;

For a better seal of the product we suggest to use silicone between the wall and the back profile;

This canopy is conceived to protect from the sun and the rain over doors/windows. Any other use of the product is to be considered improper;

In case of heavy snowfall, remove the snow from the surface;

Do not hang or place any additional burdens to the canopy;

The product is not a toy. Keep away from children during the installation and the use;

Assembly in accordance with the instructions.



by



Pontarolo Engineering S.p.A.

Via Clauzetto, 20 - 33078  
San Vito al Tagliamento (PN) - Italy  
+39 0434 857010 / info@onek.biz  
www.onek.biz